

---

**PENERAPAN METODE SISTEM *PASSION* DALAM EFEKTIVITAS  
PEMBIAYAAN GADAI EMAS PADA PT PEGADAIAN (PERSERO)  
CABANG CP KEDUNGHALANG BOGOR**

**APPLICATION OF THE *PASSION* SYSTEM METHOD IN THE  
EFFECTIVENESS OF GOLD FINANCING AT PT PEGADAIAN (PERSERO)  
CP BRANCH KEDUNGHALANG BOGOR**

Putri Nabilah<sup>1</sup>, Satsangkaryon<sup>2</sup>, Sudiarto<sup>3</sup>

<sup>1,2</sup>Progam Studi Akuntansi, Fakultas Sekolah Vokasi, Universitas Pakuan

<sup>3</sup>Progam Studi Ekonomi, Fakultas Ekonomi, Universitas Pakuan

<sup>1</sup>[putrinabilah1705@gmail.com](mailto:putrinabilah1705@gmail.com), <sup>2</sup>[satsangkaryon@gmail.com](mailto:satsangkaryon@gmail.com), <sup>3</sup>[sudiarto1944@gmail.com](mailto:sudiarto1944@gmail.com)

**ABSTRAK**

Evaluasi efektivitas sistem pembiayaan pegadaian emas termasuk sistem informasi rekening di PT Pegadaian (Persero) CB Kedunghalang Cabang Bogor. Penelitian dilakukan melalui dengan studi literatur, studi lapangan, observasi, dan wawancara. Pembiayaan Gadai Emas ditawarkan oleh PT Pegadaian (Persero) Cabang Bogor, dengan agunan harta benda berharga seperti emas perhiasan, logam mulia diberikan kepada nasabah yang membutuhkan dana cepat. Ada 6 Produk yang ditawarkan yaitu: Kredit Cepat Aman (KCA), Kredit Aset Saldo Akuntansi (KREASA), Fidura, Kredit Instem Sistem Gadai Mulia Tabungan Emas, Konsinyasi Emas. Subjek penelitian adalah Efektivitas Sistem *Passion* pada pembiayaan pegadaian emas. Meskipun masih terdapat beberapa titik lemah pada sistem, namun salah satu titik lemahnya adalah jaringan internet penyedia yang sering mengalami gangguan.

Kata kunci : Efektivitas, Sistem *Passion*, Pembiayaan Pegadaian Emas.

**ABSTRACT**

*Evaluation of the effectiveness of the gold pawn financing system including the account information system at PT Pegadaian (Persero) CB Kedunghalang Branch Bogor. The research was conducted through literature study, field study, observation, and interviews. Gold Pawn Financing is offered by PT Pegadaian (Persero) Bogor Branch, with collateral for valuables such as gold jewelry, precious metals provided to customers who need quick funds. There are 6 products offered, namely: Kredit Cepat Aman (KCA), Kredit Aset Saldo Akuntansi (KREASA), Fiduciary, Kredit Instem Mulia Gadai Gold Savings System, Gold Consignment. The subject of the research is the Effectiveness of the Pawn System in gold pawn financing. Although there are still some weak points in the system, one of the weak points is the internet provider network which often experiences interference.*

*Keywords: Effectiveness, Passion System, Gold Pawnshop Financing.*

## PENDAHULUAN

Lembaga keuangan merupakan bagian penting dalam sistem pengelolaan keuangan suatu negara karena keuangan negara merupakan bagian fundamental dari keberadaan negara. Lembaga keuangan dapat berperan penting dalam mendorong pembangunan ekonomi suatu negara. Mereka diharapkan dapat mempengaruhi seluruh aspek kehidupan bangsa, termasuk isu-isu terkait pembangunan ekonomi industri. Mereka juga dapat berperan dalam pengendalian keuangan negara. Jenis-Jenis Lembaga Keuangan Lembaga Perbankan Pegadaian Pasal 1150 KUHP mengartikan gadai sebagai : Gadai adalah perolehan suatu barang bergerak oleh kreditur atas nama debitur dengan tujuan untuk mengajukan pinjaman [6]. Kegiatan operasional pergadaian diatur dalam Peraturan POJK Nomor 05 Tahun 2016 tentang Usaha Pegadaian. Badan hukum usaha gadai harus berbentuk Perseroan Terbatas (PT) atau koperasi (Pasal 2 POJK No 05/2016). Pelaku usaha pegadaian yang beroperasi sebelum berlakunya peraturan OJK dapat mengajukan permohonan pendaftaran OJK dan dikecualikan dari peraturan mengenai badan hukum, ruang lingkup wilayah usaha, dan permodalan. Perubahan teknologi dan peraturan memaksa perusahaan untuk mengambil tanggung jawab terhadap lanskap bisnis yang terus berubah dengan mengevaluasi kembali setiap proses internal untuk memaksimalkan nilai dengan biaya serendah mungkin [8].

Kegiatan usaha gadai PT Pegadaian meliputi pembiayaan dan penawaran produk berupa beberapa jasa usaha non gadai. Dengan demikian, salah satu penggerak perekonomian Indonesia adalah kebijakan pemerintah dalam menciptakan praktik perekonomian di lembaga keuangan yang sejalan dengan nilai dan legalitas gadai. Pelayanan Pegadaian sebagai produk penyaluran dana yang memberikan kemudahan bagi semua golongan nasabah untuk mendapatkan pinjaman uang secara tepat waktu, nyaman dan efektif serta untuk mendukung bidang sosial. Gadai dalam bentuk akad atau pinjaman kepada nasabah dari pemberi pinjaman kepada pihak yang menerima pinjaman merupakan produk pelengkap dari produk pembiayaan pegadaian dengan cara menyediakan barang untuk memperoleh pinjaman tersebut dan nantinya nasabah harus mengembalikan dana pinjaman tersebut dalam jangka waktu yang ditentukan. jangka waktu yang ditentukan.

Para profesional akuntansi saat ini ditantang untuk mengidentifikasi risiko perusahaan dan memberikan jaminan kualitas untuk sistem informasi perusahaan [4]. Sistem informasi meliputi data, informasi, jenis keputusan, sistem informasi, elemen, dan proses. Komponen sistem informasi diperlukan untuk pelaksanaan kegiatan inti perusahaan guna menghasilkan informasi yang dibutuhkan oleh pengguna. Sistem informasi manajerial adalah suatu sistem yang dibuat untuk kepentingan internal perusahaan, khususnya untuk keperluan evaluasi kinerja manajer. Di dalam sistem informasi terdapat metode, dokumentasi sistem, dan siklus pemrosesan data [7]. Sistem informasi dengan pengetahuan mendalam tentang sistem pemrosesan transaksi, yang kemudian dapat dibangun melalui penelitian mendalam tentang topik tertentu, termasuk basis data, pergudangan dan pengambilan data, jaringan, analisis dan pengembangan sistem, keamanan komputer, dan manajemen sistem informasi [1]. Dalam membuat sistem informasi akuntansi tentunya harus dilakukan dengan pendekatan manual praktik yaitu melalui penyusunan metode dan prosedur kerja [2]. Pada pemahaman konsep secara terpadu juga diperlukan dalam praktik pemberian sistem yang berkaitan dengan informasi [3]. Beberapa contoh sistem yang memberikan informasi secara kuantitatif yang sering dilakukan perusahaan salah satunya adalah Sistem informasi akuntansi (SIA) [5].

Alasan penulis tertarik dalam membahas gadai emas banyak diminati oleh nasabah karena kecepatan dan kemudahan proses salah satunya adalah gadai emas lebih dibantu sistem yang digunakan dalam PT Pegadaian (Persero) Cabang CP Kedunghalang Bogor sehingga sistem yang digunakan efektif dalam melayani nasabah gadai walaupun masih terdapat kelemahan yaitu dalam hal jaringan internet pada provider yang sering gangguan dan HUB switch dengan kapasitas rendah mengakibatkan komunikasi 2 arah (antara cabang dan pusat) sering terganggu. Berdasarkan latar belakang diatas penulis tertarik pada pelaksanaan pembiayaan gadai emas dan juga penggunaan sistem informasi akuntansi yang bernama PASSION di PT. Pegadaian (Persero)

Cabang CP Kedunghalang Bogor. Oleh karena itu, penulis menuangkannya dengan judul tugas akhir “Efektivitas Sistem Passion Pembiayaan Pegadaian Emas Pada PT. Pegadaian (Persero) Cabang CP Kedunghalang Bogor”

## METODE PENELITIAN

Metode penelitian ini didasarkan pada data-data yang penulis kumpulkan untuk kelengkapan informasi, seperti: penelitian laboratorium dengan melakukan penelitian kepustakaan, yaitu meneliti bahan pustaka data sekunder dengan cara mencari, menelusuri, menemukan, mengidentifikasi, dan menganalisis secara utuh. data yaitu media elektronik terkait, dengan judul penelitian studi lapangan. Observasi ada 2 tahap Observasi artinya pengumpulan data melalui pengamatan secara sistematis dan pencatatan terhadap masalah yang akan diteliti Observasi dilakukan secara langsung dengan mengamati kegiatan proses pembiayaan gadai emas pada saat melakukan Praktek Kerja Magang Kedunghang Cabang Bogor, Observasi dilakukan pada saat transaksi pembiayaan gadai emas. Pengumpulan data dengan cara menanyakan langsung pertanyaan kepada dosen pembimbing lapangan yang berkaitan dengan permasalahan penelitian.

## HASIL DAN PEMBAHASAN

Sistem ini didasarkan pada sistem informasi akuntansi khusus yang sudah menjadi bagian dari sistem PASSION. Karena sistem PASSION merupakan sistem informasi perusahaan yang berhubungan dengan kegiatan gadai dan hal-hal lain seperti penerimaan, pengeluaran dan penginputan dokumen. Berdasarkan sistem ini, nasabah yang mengajukan agunan perhiasan emas, seperti: Kalung, Anting, Gelang, Cincin, Liontin dan logam mulia, berhak mendapatkan pinjaman sebagai layanan produk pembiayaan. Untuk barang agunan yang tergolong barang saku, atau emas yang digadaikan karena mempunyai nilai yang tinggi, idenya adalah dari segi harga, harga emas akan semakin sering naik. Berbeda dengan agunan elektronik yang nilai harganya semakin menurun. Oleh karena itu, gadai emas dapat dijadikan sebagai barang investasi bagi nasabah. Alasan lainnya, mayoritas omzetnya berasal dari gadai emas. Dengan menggunakan sistem informasi akuntansi yang dikenal dengan PASSION yang merupakan sistem informasi seluruh pegadaian, maka penanganan pembiayaan gadai dapat dilakukan dengan mudah. Sistem Passion sangat berguna untuk menginput informasi nasabah, memproses barang yang digadaikan dan memproses uang pinjaman yang dibutuhkan nasabah.

Dalam suatu sistem terdapat input (masukan pada sistem) dan keluaran (output pada sistem) yang mendapatkan informasi terkait kinerja sistem gairah pembiayaan pegadaian emas. Masing-masing memiliki alur atau proses yang harus dilalui hingga akhirnya nasabah mendapatkan pinjaman uang dari pegadaian. Alur pembiayaan pegadaian emas adalah sebagai berikut:

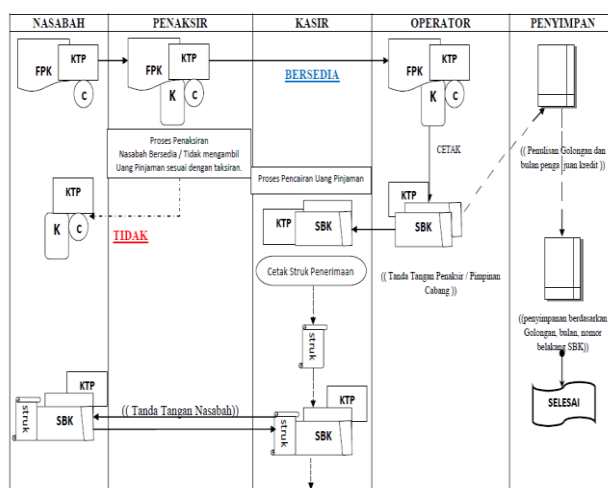

Gambar 1 Flowchart Pembiayaan Gadai Emas

Berdasarkan alur pembiayaan gadai emas diatas, dibawah ini akan saya jelaskan proses pendaftaran hingga pencairannya menggunakan Sistem PASSION Online.

1. Alur Pendaftaran

Formulir permohonan kredit Permohonan Gadai diisi oleh nasabah. Tujuan dari formulir ini adalah untuk menginput data ke dalam sistem online PASSION di kemudian hari. Data masukan Aplikasi Gadai digunakan sebagai data informasi nasabah. Formulir Permohonan Gadai diisi oleh PPE (Persero). Formulir permohonan PPE Gadai memberikan informasi mengenai usulan usaha Gadai. Formulir permohonan POPE harus memuat informasi sebagai berikut: Nama pada kartu identitas asli (KTP/SIM). Tanda tangan pada formulir permohonan POPE



Gambar 2 Formulir Pengajuan Gadai

2. Alur Penaksiran

Pada tahap penilaian, agunan emas dihitung oleh penilai berdasarkan berat dan kandungan karat barang tersebut. Tingkat karat ditentukan dengan penggunaan alat uji dan penggunaan air sadah khusus dengan mengambil sampel emas dalam jumlah kecil. Barang gadai yang akan dinilai terlebih dahulu harus diuji dengan menggunakan alat uji seperti batu uji, timbangan emas, alat penyeleksi intan dan penggunaan air sadah yang berasal dari larutan asam nitrat dan asam klorida. Setelah ditentukan kadar karatnya, selanjutnya akan dikonversikan ke STL Pegadaian untuk menentukan harganya.

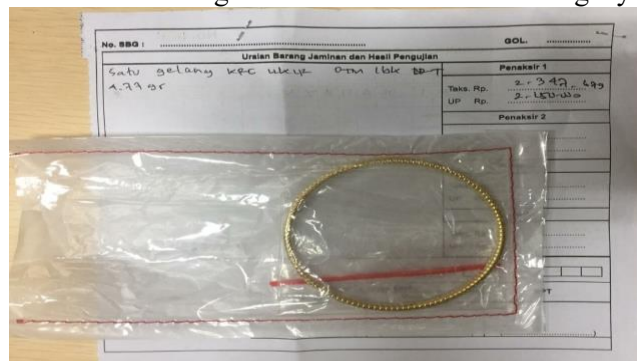

Gambar 3 Administrasi Selesai Taksiran

3. Alur Penginputan Sistem Online PASSION

Pada tahap ini, sebuah sistem diimplementasikan seperti yang dijelaskan dalam tinjauan literatur. PASSION Online dibangun menjadi model yang sangat mendasar, yaitu masukan  pemrosesan  keluaran. Passion Online dikonfigurasi dengan pengguna karyawan. Artinya metode login menggunakan nomor identifikasi karyawan (EIN) karyawan serta password masing-masing.

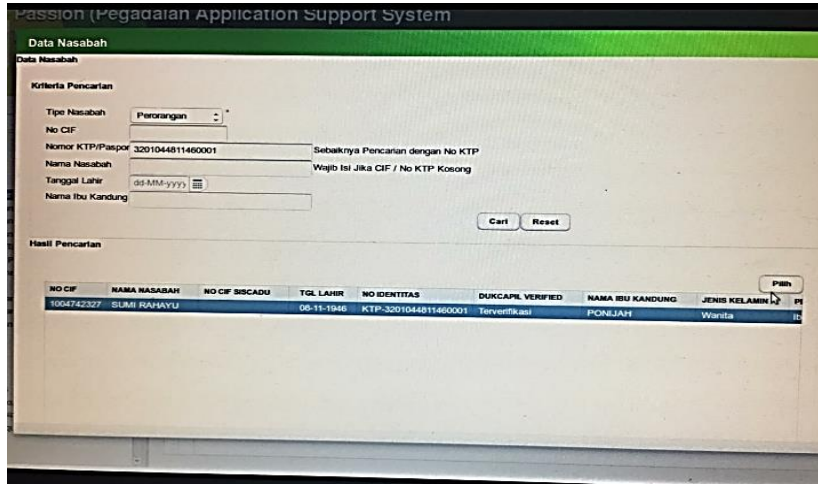

Gambar 4 Input Data Nasabah

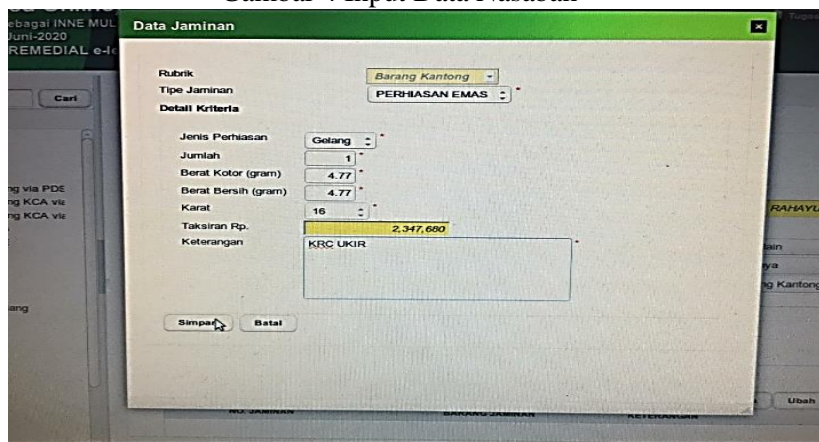

Gambar 5 Input Data Taksiran

4. Alur Pencairan Uang Pinjaman

Sebelum uang pinjaman diserahkan kepada nasabah, nasabah harus menandatangani terlebih dahulu Surat Bukti Kredit atau SBK tersebut sebagai bukti bahwa Surat Bukti Kredit tersebut telah sah dan dapat dipertanggung jawabkan sebagai bukti barang jaminan yang digadaikan. Surat Bukti Kredit yang diserahkan kepada nasabah adalah SBK yang Asli, sedangkan yang rangkap (copy) disimpan untuk dilakukan penyortiran. Dengan diserahkan- terimakan uang pinjaman dari pihak Pegadaian kepada nasabah, maka proses pengajuan telah selesai.

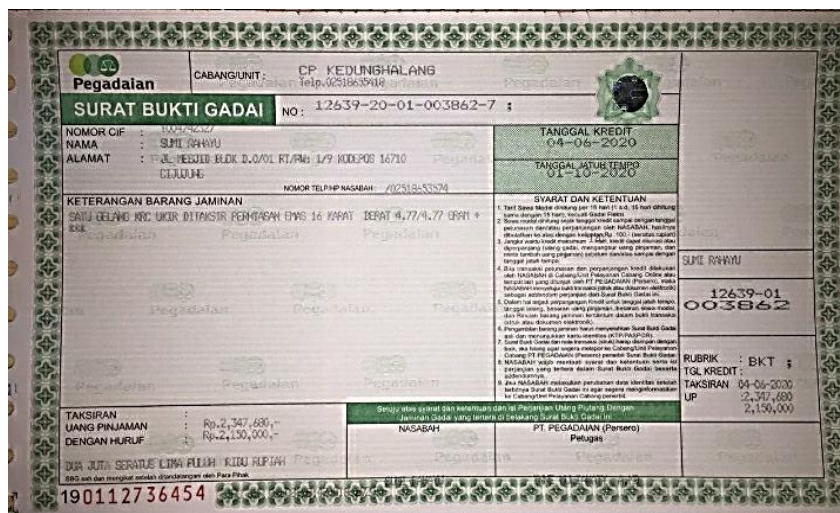

Gambar 6 Surat Bukti Kredit

## 5. Penyimpanan Barang Jaminan

Barang jaminan yang telah melalui proses pemasukan data perlu diolah untuk disimpan di pergudangan. Perhiasan emas yang dimasukkan dalam kantong terpisah beserta slip Dari Penyerahan Kredit (salinan) dan slip SBK (salinan) perlu dijahit menjadi satu dan diikat dengan pengait agar tidak mudah rontok. Hal ini dilakukan untuk mengamankan barang-barang emas tersebut karena kita tidak tahu kapan akan ditukarkan. Untuk memudahkan kami menemukan barang agunan, kami akan menuliskan kategori pinjaman dan bulan pengajuan pada slip SBK kami. Kami kemudian akan menyimpan barang jaminan berdasarkan kelompok kelas dan bulan penggunaan di brankas Kluis kami.

### **Evaluasi Efektivitas Sistem Passion Pembiayaan Pegadaian Emas Pada PT Pegadaian (Persero) Cabang CP Kedunghalang Bogor**

Passion vs AIS di Lingkup Pegadaian Pada pembahasan kali ini kita akan melihat perbedaan kedua sistem tersebut. Pertama, mari kita lihat kelebihan dan kekurangan masing-masing sistem. Passion Saya akan menyoroti beberapa hal yang saya sukai dari penggunaan sistem pendukung aplikasi Pegadaian yang terintegrasi secara online (Passion). Pertama, memungkinkan nasabah membayar di unit pegadaian yang berbeda, meskipun mereka menggadaikan barang di lokasi yang berbeda. Kedua, menguntungkan pelanggan. Ketiga, memudahkan pelaporan bagi pegadaian. Keuntungannya bagi pegadaian adalah lebih mudah melaporkan datanya ke pusat. Misalnya, jika Anda ingin mendapatkan data dari kantor regional, yang perlu Anda lakukan hanyalah mengakses PASSION dan Anda akan bisa mendapatkan semua laporan keuangan, pengeluaran tunai, dll. dari kantor cabang atau UPC yang Anda pilih. membutuhkan. Lebih cepat hanya dengan menyebarkan informasi ke daerah-daerah hanya dengan menggunakan PASSION. Perubahan sistem ini masih dalam tahap. Lebih tepatnya, pelanggannya begitu loyal sehingga meski sudah mencicil, mereka tetap memutuskan pergi ke pegadaian untuk menggadaikan barangnya. Salah satu kekurangan dari sistem pendukung aplikasi Pegadaian terintegrasi online (PASSION), adalah masyarakat umum masih belum mendapatkan sosialisasi mengenai sistem tersebut. Meskipun nasabah ingin mencicil, memperpanjang atau menebus agunan, mereka mungkin berada di berbagai lokasi. Namun untuk mengambil barang jaminan yang telah digadaikan oleh nasabah, mereka tetap perlu membawanya ke pegadaian tempat barang berharga tersebut digadaikan. Untuk keperluan pengambilan barang saja, Anda harus kembali ke gerai pegadaian tempat nasabah menggadaikan emas atau barang berharga lainnya.

Sistem PASSION terbukti cukup berhasil, khususnya pada kegiatan gadai emas di PT. Pegadaian. Sementara itu, mari kita bahas efektivitas sistem PASSION dalam pembiayaan pegadaian emas. Secara khusus akan dibahas topik sebagai berikut: Kelebihan dan Kekurangan PASSION di PT. Solusi untuk mengatasi kekurangan sistem PASSION.

### **Kelebihan dan Kelemahan Sistem Online PASSION PT Pegadaian (Persero) Cabang CP Kedunghalang Bogor**

Sistem yang digunakan oleh PT Pegadaian (Persero) Cabang CP Kedunghalang Bogor dalam membantu terselainya kegiatan Gadai tersebut. Berikut adalah Kelebihan yang dimiliki oleh Sistem Online PASSION dari PT. Pegadaian (Persero) Cabang CP Kedunghalang Bogor:

1. Desain atau tampilan yang sederhana membuat karyawan dapat menggunakan sistem dengan mudah, sehingga tidak perlu menghabiskan waktu berjam-jam untuk mempelajari sistem, sehingga dapat memahaminya dengan cepat.
2. Opsi yang jelas dan fitur filter dalam setiap sub bagian di PASSION dapat membantu mengurangi kesalahan dan penundaan pekerjaan pada saat proses penginputan data.
3. Apabila terhubung dengan sistem POS berbasis online, PASSION akan dapat memberikan koneksi dari satu kantor POS ke kantor POS lainnya mengenai informasi POS seperti data pelanggan POS, aplikasi POS dan ekstensi POS yang dibuat di seluruh outlet POS, sehingga pelanggan tidak akan dikenakan

denda, jika belum melakukan perpanjangan atau pembelian kembali pada saat jatuh tempo karena bisa melayani di semua outlet POS.

4. Anda juga dapat mengakses informasi dari Pusat melalui PASSION yang lebih efisien dan efektif tanpa memerlukan surat atau layanan lainnya, seperti pergerakan harga Emas, perubahan standar deviasi emas, dan lainnya.
5. Menyederhanakan pembuatan laporan akhir. Hal ini berlaku untuk laporan harian dan bulanan, seperti buku kas, laporan keuangan, dan laporan gadai lainnya. PASSION mencetak dokumen atau laporan langsung dalam format pdf sehingga karyawan tidak perlu menulis laporan dengan tangan.
6. Sistem ini cocok untuk melayani nasabah yang ingin menggadaikan harta kekayaannya seperti: Emas, Logam Mulia dan lainnya.

## **KESIMPULAN**

Kesimpulan Sistem Gairah Pembiayaan Pegadaian Emas ada banyak tahapan yang harus dilalui seorang nasabah agar bisa mendapatkan uang pinjaman dari pegadaian emas. Pertama, nasabah perlu menyiapkan agunan emasnya. Selanjutnya mereka perlu mengisi formulir persyaratan administrasi dan penilaian. Terakhir, mereka perlu mengolah agunan emas tersebut menggunakan PASSION. PASSION adalah sistem berbasis online. Sistem berbasis online ini tentunya mempunyai kelebihan dan kekurangan baik dari segi proses input dan jaringan, user maupun mesin cetaknya. Namun hal tersebut dapat dikelola dengan baik oleh karyawan PT Pegadaian.

## **DAFTAR PUSTAKA**

- [1] Ans Kartikahadi, 2016. Sistem Informasi Akuntansi. Jakarta: Salemba Empat.
- [2] Azhar Susanto, 2013. Sistem Informasi Akuntansi. Edisi Sembilan. Jakarta: Salemba Empat.
- [3] Azhar Susanto, 2017. Sistem Informasi Akuntansi. Cetakan Pertama. Lingga Jaya. Bandung
- [4] Gelinaset al, 2012. Accounting Information Systems. USA: Natorp Boulevard Mason.
- [5] H I Cenik Ardana dan Hendro Lukman, 2016. Sistem Informasi Akuntansi. Jakarta: Mitra Wacana.
- [6] Kitab Undang-Undang Hukum Perdata (KUHP) Pasal 1150.
- [7] Krismaji, 2010. Sistem Informasi Akuntansi. Edisi ketiga. Yogyakarta: Unit Penerbit dan Percetakan Sekolah Tinggi YKPN.
- [8] Marshall B Romney dan Paul John Steinbart, 2015. Sistem Informasi Akuntansi. Edisi 13. Penerbit Salemba Empat.